



PORSCHE



# Der neue 911 GT2 RS

Die Preise

(Stand: 06/2017)

## Herzlichen Glückwunsch.

Der Traum vom eigenen Porsche ist so alt wie die Marke selbst. Das liegt vielleicht daran, dass es bei der Entwicklung unserer Sportwagen eines niemals gibt: Kompromisse. Nur so entstehen unvergleichliche Fahrzeuge. Ein hoher Anspruch. Und somit das Einzige, womit sich unsere Porsche Entwickler in Weissach zufriedengeben.

Und das Schöne an Träumen? Sie können in Erfüllung gehen. Schließlich sind Sie einem Ziel heute wieder ein gutes Stück näher gekommen – Ihrem Traumauto.

Sicher haben Sie bei Ihrem Porsche Zentrum/Händler bereits erste bleibende Eindrücke Ihres Traumwagens sammeln können. Jetzt müssen Sie sich nur noch für Ihre Farbe, Ihre Ausstattung oder Ihre

zusätzlichen Individualisierungswünsche entscheiden. Dabei hilft Ihnen diese Preisliste. Sie zeigt, was möglich ist. Damit aus einem Porsche das wird, was er sein sollte: Ihr Porsche.

Sie mögen es noch individueller? Die Porsche Exclusive Manufaktur bietet Ihnen vielfältige Gestaltungsmöglichkeiten für Ihren Porsche. In der Ihnen vorliegen-

den Preisliste sind diese Angebote in der Spalte „Artikel“ mit dem Zusatz „Porsche Exclusive Manufaktur“ gesondert gekennzeichnet. Wir wünschen Ihnen viel Vergnügen beim Auswählen und Kombinieren. Natürlich stehen wir Ihnen jederzeit gerne für Fragen und weitere Informationen zur Verfügung.



S GT 2991





GT2RS

D SGT 2991

# Inhalt.

<b>Fahrzeugpreise</b>	<b>7</b>	Fahrdynamik	20	<b>Werksabholung</b>	<b>53</b>
<b>Serienausstattung</b>	<b>8</b>	Räder	22	<b>Porsche Tequipment</b>	<b>54</b>
<b>Individualangebot</b>	<b>18</b>	Exterieur	24	<b>Technische Daten</b>	<b>56</b>
<b>Porsche Exclusive Manufaktur</b>	<b>19</b>	Licht und Sicht	27	<b>Abmessungen</b>	<b>62</b>
		Klimatisierung und Verglasung	29	<b>Financial Services</b>	<b>64</b>
		Sitze	31	<b>Porsche Verwertung</b>	<b>65</b>
		Sicherheits- und Assistenzsysteme	33	<b>Index</b>	<b>66</b>
		Interieurausstattung	36		
		■ Leder	40		
		■ Alcantara®	44		
		■ Carbon	45		
		■ Aluminium	45		
		Audio und Kommunikation	46		



GT2RS

D S GT 2991

## Die Fahrzeugpreise für den neuen 911 GT2 RS.

	<b>Antrieb</b>	<b>Zylinder</b>	<b>Hubraum</b>	<b>Leistung</b>	<b>Verbrauch</b> EU l/100 km kombiniert	<b>CO<sub>2</sub>-Emission</b> kombiniert g/km	<b>Fahrzeugpreis Euro</b> <b>inkl. 19% MwSt.</b> exkl. 19% MwSt. <sup>1)</sup>
<b>911 GT2 RS</b>	Heck	6	3.800 cm <sup>3</sup>	515 kW (700 PS)	11,8	269 G	<b>285.220,00</b> 239.680,67

<sup>1)</sup> Fahrzeug inkl. länderspezifischer Anforderungen.

Alle Fahrzeug- und Ausstattungspreise sind **unverbindliche Preisempfehlungen für Lieferung ab Werk**. Bei **Werksabholung** fallen für die von Porsche erbrachten Leistungen zusätzliche Kosten an. Nähere Informationen finden Sie auf Seite 53. Alle Preise sind gültig für Fahrzeuge ab dem **30.06.2017**. Änderungen vorbehalten.





## Serienausstattung.

**Typisch Porsche:  
eine hervorragende Startposition.**

Ein Porsche überzeugt durch Performance und Design. Und das bereits ab Werk. Auf den folgenden Seiten erfahren Sie, welche Optionen und Ausstattungsmerkmale Ihr Modell serienmäßig bereits mitbringt. Und alles Weitere? Überlassen wir Ihnen.



## Serienausstattung für den neuen 911 GT2 RS.

### Motor

6-Zylinder-Boxermotor mit VTG-Biturbo-Aufladung, 3,8 l Hubraum, maximale Leistung 515 kW (700 PS), maximales Drehmoment 750 Nm

### Motortechnik

Motorblock und Zylinderkopf aus Aluminium, Wasserkühlung

4-Ventil-Technik

2 Abgasturbolader mit variabler Turbinengeometrie (VTG)

2 Ladeluftkühler mit Wasseraufsprühsystem

Nockenwellenverstellung und Ventilhubschaltung VarioCam Plus

Integrierte Trockensumpfschmierung mit bedarfsgeregelter Ölpumpe

Benzindirekteinspritzung (Direct Fuel Injection, DFI)

Zwei 3-Wege-Katalysatoren und On-Board-Diagnose zur Überwachung des Abgasreinigungssystems

Expansionssauganlage

Vierflutige Abgasanlage mit 2 heckteilstesten Endrohrblenden aus Edelstahl in Schwarz

Endschalldämpfer aus Titan

### Kraftübertragung

7-Gang Porsche Doppelkupplungsgetriebe (PDK) mit kurzen Übersetzungen, Sportabstimmung und PDK SPORT Taste

Porsche Torque Vectoring Plus (PTV Plus) inkl. elektronisch geregelter Hinterachs-Quersperre mit vollvariabler Momentenverteilung

Heckantrieb

Die Angaben zu Kraftstoffverbrauch, CO<sub>2</sub>-Emissionen und Effizienzklassen finden Sie auf Seite 59.

• Serienausstattung   ◦ Individualausstattung   □ Wahlweise, ohne Aufpreis

## Serienausstattung für den neuen 911 GT2 RS.

911 GT2 RS

### Fahrwerk

- McPherson-Vorderachse mit Leichtbaufedern (inkl. Helperfedern), Stabilisator, alle Fahrwerkklager mit Kugelgelenken
- Mehrlenker-Hinterachse mit Leichtbaufedern (inkl. Helperfedern), Stabilisator, alle Fahrwerkklager mit Kugelgelenken
- Dynamische Motorlager
- Elektromechanische Servolenkung mit variabler Lenkübersetzung und geschwindigkeitsabhängiger Lenkkraftunterstützung
- Hinterachslenkung mit Sportabstimmung
- Variables Dämpfungssystem PASM (Porsche Active Suspension Management) mit Sportabstimmung und Tieferlegung
- Fahrstabilisierungssystem PSM (Porsche Stability Management) inkl. ABS, in 2 Stufen abschaltbar (SC OFF und SC+TC OFF)
- Fahrwerk für Rundstreckenbetrieb einstellbar (Spur, Sturz, Stabilisatoren)

### Räder

- Vorderachse: 9,5 J x 20-Zoll GT2 RS Räder aus geschmiedetem Leichtmetall, weißgoldmetallic (hochglanz), mit Zentralverschluss und Sportreifen 265/35 ZR 20
- Hinterachse: 12,5 J x 21-Zoll GT2 RS Räder aus geschmiedetem Leichtmetall, weißgoldmetallic (hochglanz), mit Zentralverschluss und Sportreifen 325/30 ZR 21
- Zentrale Radschrauben in Schwarz inkl. Radnabenabdeckung mit „RS“ Schriftzug
- Reifendruckkontrollsystem (RDK) mit Rundstreckenmodus
- Reifendichtmittel mit elektrischem Kompressor

## Serienausstattung für den neuen 911 GT2 RS.

### Bremsanlage

Porsche Ceramic Composite Brake (PCCB) mit 6-Kolben-Aluminium-Monobloc-Festsattelbremsen vorn und 4-Kolben-Aluminium-Monobloc-Festsattelbremsen hinten, Bremssättel gelb

Keramik-Verbund-Bremsscheiben (Bremsscheibentöpfe aus Aluminium), Durchmesser 410 mm vorn und 390 mm hinten, innenbelüftet und gelocht

Bremsbelagverschleißüberwachung

Elektrisch betätigte Parkbremse

### Exterieur

2-sitziges Coupé mit breiter 911 GT2 RS Karosserie

Intelligenter Leichtbau in Aluminium-Stahl-Verbundbauweise

Aus carbonfaserverstärktem Kunststoff (CfK) in Wagenfarbe: Kotflügel vorn und Heckdeckel

Aus carbonfaserverstärktem Kunststoff (CfK) in Sichtcarbon: Frontdeckel, Blende zentrale Abluftöffnung Bugverkleidung, Luftauslasslamellen Kotflügel vorn (Louver), Außenspiegel-Oberschale, Lufteinlassblenden Fondseitenteil, Einsatz Heckdeckel inkl. Ram-Air-Hutzen und Heckflügel

Dach aus Magnesium, Form konturiert (mit Sicke)

Frontdeckel konturiert (mit Sicke) und 2 zusätzlichen Belüftungsöffnungen (NACA) für die Bremsanlage vorn

Kotflügel vorn mit Radhausentlüftungen inkl. Lamellen (Louver)

Bugverkleidung mit großen Kühlluftöffnungen inkl. titanfarbener Gitter, Spoilerlippe und zentraler Abluftöffnung

Fondseitenteile mit eigenständigen Luftansaugöffnungen für die Ladeluftkühlung

## Serienausstattung für den neuen 911 GT2 RS.

### Exterieur

Heckverkleidung mit großen Abluftöffnungen inkl. titanfarbener Gitter

•

Heckdeckel mit Kühlluftöffnungen, 2 Ram Air-Hutzen, Flügelstützen aus geschmiedetem Aluminium in Schwarz und feststehendem GT2 RS Heckflügel

•

Breite Schwellerblenden in Schwarz und Anspoilerung vor den Hinterrädern

•

Unterbodenverkleidung mit Heckdiffusor inkl. Finnen

•

Schriftzug „GT2 RS“ auf Heckverkleidung sowie Fahrer- und Beifahrertür

•

Tankdeckel Aluoptik

•

### Licht und Sicht

Leichtbau-Scheinwerfer (Bi-Xenon-Hauptscheinwerfer inkl. dynamischer Leuchtweitenregulierung und Scheinwerferreinigungsanlage)

•

LED-Zusatzleuchten in der Bugverkleidung abgedunkelt, mit Positionslicht, Blinker und Seitenblinkleuchten, Bugleuchten

•

Heckleuchten abgedunkelt in LED-Technik

•

Fahrlichtassistent inkl. Heimleuchtautomatik

•

SportDesign Außenspiegel, elektrisch verstell- und beheizbar

•

SportDesign Außenspiegel mit Oberteil in Sichtcarbon, Unterteil lackiert in Wagenfarbe

•

Frontscheibenwischanlage mit Aerowischblättern und Scheibenwaschdüsen

•

Leseleuchten, Orientierungs-, Zündschloss- und Make-up-Spiegel-Beleuchtung in LED-Technik sowie Kofferraum-, Fußraum- und Handschuhfachbeleuchtung

•



## Serienausstattung für den neuen 911 GT2 RS.

### Klimatisierung und Verglasung

2-Zonen-Klimaautomatik mit getrennter Temperatureinstellung für Fahrer und Beifahrer, automatische Umluftsteuerung inkl. Luftgütesensor

Partikel-/Pollenfilter inkl. Aktivkohlefilter

Grün getönte Wärmeschutzverglasung

Windschutzscheibe mit Graukeil

Elektrische Fensterheber mit Tipp-Funktion und Kurzhubabsenkung

Heck- und Fondseitenscheiben aus Leichtbauglas

### Sitze

Vollschalensitze aus kohlefaserverstärktem Kunststoff (CfK) in Sichtcarbon, elektrische Höhen- und manuelle Längsverstellung auf der Fahrer- und Beifahrerseite.

Sitzbezug Leder schwarz mit Sitzmittelstreifen in Alcantara® rot, Kopfstützen mit eingesticktem „GT2 RS“ Schriftzug in Rot, ohne Fondsitzeanlage

Fondabdeckung inkl. Mitteltunnelabdeckung in Alcantara® schwarz und gesticktem „GT2 RS“ Schriftzug in Rot

## Serienausstattung für den neuen 911 GT2 RS.

911 GT2 RS

### Sicherheit

Fullsize-Airbags (zweistufig) für Fahrer und Beifahrer

Porsche Side Impact Protection System (POSIP), bestehend aus Seitenaufprallschutz in den Türen, in die Seitenwangen der Vordersitze integrierten Thorax-Airbags und in die Türtafeln integrierte Kopf-Airbags für Fahrer und Beifahrer

3-Punkt-Automatikgurte vorn, Gurtschloss am Sitz

Wegfahrsperrung mit Zentralverriegelung und Funkfernbedienung, Alarmanlage und Radar-Innenraumüberwachung

### Instrumentierung

Kombiinstrument mit zentralem Drehzahlmesser und hochauflösendem 4,6-Zoll-Farbbildschirm

Zifferblätter Kombiinstrument schwarz mit gelben Zeigern und Skalenstrichen

Drehzahlmesser mit titanfarbenem Zifferblatt und „GT2 RS“ Schriftzug sowie Gang- und Hochschaltanzeige

Digitale Anzeigen für Fahrgeschwindigkeit, eingelegten Gang, Gesamt- und Tageskilometer

Multifunktionsanzeige inkl. Ladedruck, eingesetzter Motorleistung sowie Längs- und Querbeschleunigung (*g*-Force)

## Serienausstattung für den neuen 911 GT2 RS.

### Interieurausstattung

Innenausstattung in Schwarz-Rot. Mit Leder in Schwarz bezogen: Sitzwangen, Kopfstützen, Airbag-Modul Lenkrad, Seitenteile Armauflage Türverkleidung, Seitenteile Deckel Ablagefach Mittelkonsole. Mit Alcantara® in Rot bezogen: Sitzmittelbahnen, Türzuziehgriffe, Armauflage Türverkleidung, Armauflage Deckel Ablagefach Mittelkonsole und Dachhimmel inkl. A-, B-, und C-Säulen. Verkleidung Mitteltunnel hinten mit Alcantara® in Schwarz bezogen. Ziernähte und gestickte „GT2 RS“ Schriftzüge in Rot. Kunststoffteile in Soft-lack schwarz

Interieurteile aus kohlefaserverstärktem Kunststoff (CfK) in Sichtcarbon: Zierblende Schalttafel, Blende Mittelkonsole und Einleger Türeinstiegsblenden mit „GT2 RS“ Schriftzug

GT2 RS Sportlenkrad mit Schalt paddles, Lenkradkranz in Alcantara® schwarz-rot (Durchmesser 360 mm) mit gelber 12-Uhr-Markierung, beledertem Airbag-Modul in Schwarz, manuell längs- und höhenverstellbar

GT2 RS Wählhebel mit Griffschalen in Alcantara® schwarz, Wählhebelkulisse mit Zierstreifen in Rot und Rahmen mit „GT2 RS“ Schriftzug

3-Punkt-Sicherheitsgurte in Rot

Leichtbau-Türtafeln mit Öffnerschlaufe in Rot

## Serienausstattung für den neuen 911 GT2 RS.

### Audio und Kommunikation

Porsche Communication Management (PCM) inkl. Online-Navigation, Handyvorbereitung, Audio-Schnittstellen und Sprachbedienung

Connect Plus inkl. Online-Navigation, Apple® CarPlay, LTE-Telefonmodul mit SIM-Kartenleser, Smartphone-Ablage, drahtlosem Internetzugang, Porsche Car Connect sowie zahlreichen Porsche Connect Diensten<sup>1)</sup>

Porsche Track Precision App

Sound Package Plus, 8 Lautsprecher, 150 Watt Gesamtleistung mit integriertem Verstärker und digitalem Signalprocessing

<sup>1)</sup> Die Porsche Connect Dienste (einschließlich der Car Connect Services, aber mit Ausnahme der Safety and Security Services) beinhalten einen kostenlosen Inklusivzeitraum, der pro Dienste-Paket und Land unterschiedlich lang sein kann, aber mindestens 3 Monate beträgt. In bestimmten Ländern sind keine oder nicht alle Porsche Connect Dienste verfügbar. In bestimmten Ländern ist darüber hinaus eine integrierte SIM-Karte inklusive Datenvolumen zur Nutzung ausgewählter Porsche Connect Dienste im Preis enthalten. Zur Nutzung des WLAN-Hotspots sowie der verbleibenden Porsche Connect Dienste wie z. B. Musikstreaming über die integrierte SIM-Karte ist in diesen Ländern zudem ein WLAN-Datenpaket kostenpflichtig im Porsche Connect Store erhältlich. Alternativ kann eine eigene SIM-Karte zum Herstellen einer Datenverbindung verwendet werden. Weitere Informationen zu den kostenlosen Inklusivzeiträumen sowie zu Folgekosten und der Verfügbarkeit einzelner Dienste in Ihrem Land erhalten Sie online unter [www.porsche.com/connect](http://www.porsche.com/connect) oder bei Ihrem Porsche Partner.



## Serienausstattung für den neuen 911 GT2 RS.

### Gepäckraum und Ablagen

Kofferraum vorn

•

Ablagefächer in den Türen und der Mittelkonsole

•

Abschließbares Handschuhfach

•

2 Getränkehalter (Beifahrerseite, hinter Zierblende Schalttafel integriert)

•

Kleiderhaken an den B-Säulen

•

### Farben

Serienfarben Exterieur: schwarz, weiß, indischrot, racinggelb. Räder in Weißgoldmetall (hochglanz). Überrollkäfig in Schwarz

•

Serienfarbe Interieur: schwarz-rot inkl. Elementen mit Alcantara® in Rot, roten 3-Punkt-Sicherheitsgurten und Öffnerschlaufen sowie Elementen in Schwarz und Sichtcarbon

•



## Individualangebot.

**Dem ist nichts hinzuzufügen.  
Außer Ihren Wünschen.**

Kein Mensch gleicht dem anderen. Warum sollte es bei einem Porsche anders sein? Gestalten Sie Ihren Porsche doch ganz einfach so, wie Sie ihn sich vorstellen.

Über die Serienausstattung hinaus können Sie mit unseren Möglichkeiten Ihren Porsche gestalten.

Schließlich steht ein Porsche für Freiheit – auch gestalterische.



## Porsche Exclusive Manufaktur.

### **Der Übergang von Kunsthandwerk zu Handwerkskunst ist fließend.**

### **Die Porsche Exclusive Manufaktur.**

Unser Erfahrungsschatz reicht weit zurück. Denn von Anfang an hat sich Porsche

der Verwirklichung von Kundenwünschen gewidmet. Früher nannten wir das Sonderwunschprogramm. 1986 wurde daraus Porsche Exclusive. Nur konsequent, dass wir von nun an den gesamten Namen dieses besonderen Veredelungsortes tragen: Porsche Exclusive Manufaktur.

Gleich geblieben sind die Resultate: echte Unikate, sorgfältig veredelt nach den persönlichen Vorstellungen unserer Kunden. Hochwertige Materialien verbinden wir mit modernen Fertigungstechniken und einer Vielzahl an Individualisierungsmöglichkeiten. Optischen wie technischen.

Am Exterieur und im Interieur. Von der punktuellen Veränderung bis hin zur umfangreichen Modifikation. Um aus etwas Besonderem etwas Außergewöhnliches zu machen.

## Individualangebot Fahrdynamik.



Liftsystem Vorderachse



## Individualangebot Fahrdynamik.

Artikel	Bestell-Nr.	Preis Euro	911 GT2 RS
		inkl. 19 % MwSt. exkl. 19 % MwSt.	
<b>Antrieb</b>			
<b>Kraftstofftank 90 l</b> Kraftstofftank mit erhöhtem Nachfüllvolumen	<b>082</b>	<b>119,00</b> 100,00	○
<b>Fahrwerk</b>			
<b>Liftsystem Vorderachse</b> Auf Tastendruck hydraulische Anhebung der Karosserie vorn um ca. 30 mm. Zur Erhöhung der Bodenfreiheit bei Geschwindigkeiten bis ca. 50 km/h	<b>474</b>	<b>2.975,00</b> 2.500,00	○

Die Angaben zu Kraftstoffverbrauch, CO<sub>2</sub>-Emissionen und Effizienzklasse finden Sie auf Seite 59.

• Serienausstattung ○ Individualausstattung □ Wahlweise, ohne Aufpreis

## Individualangebot Räder.



20-/21-Zoll GT2 RS Rad lackiert in Weißgoldmetalllic (hochglanz)



20-/21-Zoll GT2 RS Rad lackiert silberfarben



20-/21-Zoll GT2 RS Rad lackiert in Platinium (seidenglanz)



20-/21-Zoll GT2 RS Magnesium Rad lackiert in Schwarz (seidenglanz)

## Individualangebot Räder.

Artikel	Bestell-Nr.	Preis Euro
		inkl. 19 % MwSt. exkl. 19 % MwSt.
<b>Räder</b>		
<b>Räder lackiert in Weißgoldmetallic (hochglanz)</b>	<b>Serie</b>	•
Räder komplett in Weißgoldmetallic (hochglanz) lackiert, Zentralverschluss, Radnabenabdeckung mit „RS“ Schriftzug		
<b>Räder lackiert in Platinum (seidenglanz) – Porsche Exclusive Manufaktur</b>	<b>XDH</b>	<b>577,15</b> 485,00
Räder komplett in Platinum (seidenglanz) lackiert. Zentralverschluss, Radnabenabdeckung mit „RS“ Schriftzug		
<b>Räder lackiert in Schwarz (seidenglanz) – Porsche Exclusive Manufaktur</b>	<b>XDK</b>	<b>577,15</b> 485,00
Räder komplett in Schwarz (seidenglanz) lackiert. Zentralverschluss, Radnabenabdeckung mit „RS“ Schriftzug		
<b>Räder lackiert silberfarben</b>	<b>346</b>	<b>238,00</b> 200,00
Räder komplett silberfarben lackiert, Zentralverschluss, Radnabenabdeckung mit „RS“ Schriftzug		

911 GT2 RS

## Individualangebot Exterieur.



Weissach-Paket: 20-/21-Zoll 911 GT2 RS Magnesium-Schmiederäder



Weissach-Paket: Geschraubter Überrollkäfig hinten aus Titan (titanfarben)



Fensterdreieck Carbon



SportDesign Außenspiegel-Unterschale und Türöffner lackiert in Schwarz (hochglanz)



## Individualangebot Exterieur.

Artikel	Bestell-Nr.	Preis Euro
		inkl. 19 % MwSt. exkl. 19 % MwSt.
<b>Ausstattungspaket</b>		
<b>Weissach-Paket</b>	<b>P70</b>	<b>29.750,00</b>
Durch den Einsatz zusätzlicher Leichtbaumaßnahmen reduziert sich das Fahrzeuggewicht um fast 30 kg gegenüber einem 911 GT2 RS mit optionalem Clubsportpaket.		25.000,00
Im Einzelnen besteht das Weissach-Paket aus folgenden Umfängen:		
Exterieur		
– Sichtcarbon-Frontdeckel und -dach mit lackiertem Dekorstreifen in Exterieurfarbe, Heckflügel mit großem „PORSCHE“ Schriftzug		
Interieur		
– Geschraubter Überrollkäfig hinten aus Titan (titanfarben), Lenkradblenden und Schalt paddles in Sichtcarbon, zusätzliche Plakette auf Blende Getränkehalter mit Logo „Weissach-Paket“, Kopfstützen mit gesticktem Logo „Weissach-Paket“, Bodenteppich mit zusätzlichem Beschnitt und 6-Punkt-Gurt für Fahrer- und Beifahrerseite. Dabei sind die 6-Punkt-Gurte in Rot ausgeführt		
Fahrwerk		
– 20-/21-Zoll 911 GT2 RS Magnesium-Schmiederäder (Abmessungen wie Serienräder), lackiert in Weißgoldmetallic (seidenglanz), Stabilisatoren und Koppelstangen vorn und hinten aus Carbon		
Hinweis: Überrollkäfig hinten aus Titan ohne FIA-GT bzw. DMSB-Zulassung und ohne Erweiterungsmöglichkeit vorn zu einem Vollkäfig.		
Angebot nur in Verbindung mit Vollschalensitzen (Serienausstattung) oder Sportschalensitzen (Bestell-Nr. P03)		
<b>Weissach-Paket ohne Überrollkäfig</b>	<b>808</b>	<b>26.537,00</b>
Entfall des Überrollkäfigs hinten aus Titan.		22.300,00
Hinweis: In Verbindung mit Clubsportpaket (Bestell-Nr. 003) inkl. Überrollkäfig hinten aus Vergütungsstahl mit FIA-GT bzw. DMSB-Zulassung		

911 GT2 RS

## Individualangebot Exterieur.

Artikel	Bestell-Nr.	Preis Euro	911 GT2 RS
		inkl. 19 % MwSt. exkl. 19 % MwSt.	
<b>Exterieur</b>			
<b>Sonderfarben</b>	<b>Code</b>	<b>3.570,00</b>	○
Farbangebot: GT-silbermetallic, kreide, miamiblau, lavaorange		3.000,00	
<b>Fensterdreieck Carbon – Porsche Exclusive Manufaktur</b>	<b>CSX</b>	<b>499,80</b>	○
		420,00	
<b>Abdeckung Scheinwerferreinigungsanlage lackiert – Porsche Exclusive Manufaktur</b>			
– In Exterieurfarbe	<b>XUB</b>	<b>202,30</b>	○
		170,00	
– In abweichender Exterieurfarbe	<b>CGU</b>	<b>202,30</b>	○
		170,00	
<b>Türöffner lackiert in Schwarz (hochglanz) – Porsche Exclusive Manufaktur</b>	<b>XJA</b>	<b>119,00</b>	○
		100,00	
<b>Entfall Modellbezeichnung</b>	<b>498</b>	<b>Ohne Aufpreis</b>	□
Entfall „GT2 RS“ Schriftzug auf der Heckverkleidung			

• Serienausstattung ○ Individualausstattung □ Wahlweise, ohne Aufpreis

**Individualangebot Licht und Sicht.**



Bi-Xenon-Hauptscheinwerfer

## Individualangebot Licht und Sicht.

Artikel	Bestell-Nr.	Preis Euro	911 GT2 RS
		inkl. 19 % MwSt. exkl. 19 % MwSt.	
<b>Licht und Sicht</b>			
<b>Bi-Xenon-Hauptscheinwerfer</b>	<b>Serie</b>		•
Leichtbau-Scheinwerfer inkl. dynamischer Leuchtweitenregulierung und Scheinwerferreinigungsanlage. Gewichtsvorteil gegenüber den optionalen LED-Hauptscheinwerfern ca. 3 kg			
<b>LED-Hauptscheinwerfer schwarz inkl. Porsche Dynamic Light System (PDLS) – Porsche Exclusive Manufaktur</b>	<b>XEY</b>	<b>Ohne Aufpreis</b>	□
Scheinwerfer mit Abblend- und Fernlicht sowie Zusatzfernlicht und 4-Punkt Tagfahrlicht in LED-Technologie und Scheinwerferreinigungsanlage. Porsche Dynamic Light System (PDLS) mit dynamischer Leuchtweitenregulierung, dynamischem Kurvenlicht und geschwindigkeitsabhängiger Fahrlichtsteuerung. Innenbauteile und Randlackierung in Dunkelsilbermetallic ausgeführt			
<b>Automatisch abblendende Innen- und Außenspiegel mit integriertem Regensensor</b>	<b>P13</b>	<b>547,40</b>	○
Regensensor mit vierstufiger Einstellung der Sensibilität für die automatische Wischfrequenz			
<b>SportDesign Außenspiegel-Unterschale lackiert in Schwarz (hochglanz) – Porsche Exclusive Manufaktur</b>	<b>XCS</b>	<b>285,60</b>	○
Lackiert in Schwarz (hochglanz): SportDesign Außenspiegel-Unterschale			
<b>Licht-Design-Paket</b>	<b>630</b>	<b>440,30</b>	○
Zusätzliche dimmbare Ambientebeleuchtung in der Dachkonsole, im Bereich der Türöffner, in den Türablagefächern und im Fußraum vorn			

• Serienausstattung ○ Individualausstattung □ Wahlweise, ohne Aufpreis

## Individualangebot Klimatisierung und Verglasung.



Entfall Klimaautomatik

## Individualangebot Klimatisierung und Verglasung.

Artikel	Bestell-Nr.	Preis Euro	911 GT2 RS
<b>Klimatisierung und Verglasung</b>		<b>inkl. 19 % MwSt.</b> exkl. 19 % MwSt.	
<b>Entfall Klimaautomatik</b> Heizungs-/Lüftungsanlage anstelle 2-Zonen-Klimaautomatik	<b>574</b>	<b>Ohne Aufpreis</b>	<input type="checkbox"/>

- Serienausstattung
- Individualausstattung
- Wahlweise, ohne Aufpreis



## Individualangebot Sitze.



Vollschalenstuhl



Sportschalenstuhl



Adaptive Sportsstuhl Plus

## Individualangebot Sitze.

Artikel	Bestell-Nr.	Preis Euro	911 GT2 RS
		inkl. 19 % MwSt. exkl. 19 % MwSt.	
<b>Sitze</b>			
<b>Vollschalensitze</b>	<b>Serie</b>		•
<p>Leichte Vollschalensitze aus carbonfaserverstärktem Kunststoff (CfK) in Sichtcarbon mit integriertem Thorax-Airbag sowie elektrischer Höhen- und manueller Längsverstellung für die Fahrer- und Beifahrerseite. Sitzbezug Leder schwarz mit Sitzmittelbahn in Alcantara® rot, Kopfstützen mit eingesticktem „GT2 RS“ Schriftzug in Rot.</p> <p>Hinweis: In Verbindung mit diesem Sitz dürfen keine Kinderrückhaltesysteme verwendet werden</p>			
<b>Sportschalensitze</b>	<b>P03</b>	<b>Ohne Aufpreis</b>	□
<p>Schalensitze mit klappbarer Rückenlehne, integriertem Thorax-Airbag und manueller Längsverstellung für die Fahrer- und Beifahrerseite. Sitzschale aus glas- und carbonfaserverstärktem Kunststoff (GfK/CfK), Oberfläche in Sichtcarbon. Sitzbezug Leder schwarz mit Sitzmittelbahn in Alcantara® rot, Kopfstützen mit eingesticktem „GT2 RS“ Schriftzug in Rot.</p> <p>Hinweis: In Verbindung mit diesem Sitz dürfen keine Kinderrückhaltesysteme verwendet werden</p>			
<b>Adaptive Sportsitze Plus</b>	<b>P07</b>	<b>Ohne Aufpreis</b>	□
<p>Sportsitze mit elektrischer Verstellung aller Sitzfunktionen (18 Wege) für die Fahrer- und Beifahrerseite: Sitzlehne, Sitzhöhe, Längsposition, Neigung und Tiefe des Sitzkissens, Lordosenstütze sowie Seitenwangen an Sitzkissen und Sitzlehne. Schale der Rückenlehne in Silbergrau lackiert. Sitzbezug Leder schwarz mit Sitzmittelbahn in Alcantara® rot, Kopfstützen mit eingesticktem „GT2 RS“ Schriftzug in Rot.</p> <p>Hinweis: Nicht in Verbindung mit der Option Clubsportpaket</p>			
<b>Sitzheizung</b>	<b>342</b>	<b>470,05</b> 395,00	○
<p>Elektrische Heizung der Sitze für die Fahrer- und Beifahrerseite, dreistufig einstellbar.</p> <p>Hinweis: Angebot nicht in Verbindung mit den serienmäßigen Vollschalensitzen</p>			

• Serienausstattung ○ Individualausstattung □ Wahlweise, ohne Aufpreis



## Individualangebot Sicherheits- und Assistenzsysteme.



Clubsportpaket

## Individualangebot Sicherheits- und Assistenzsysteme.

Artikel	Bestell-Nr.	Preis Euro	911 GT2 RS
		inkl. 19 % MwSt. exkl. 19 % MwSt.	
<b>Sicherheit</b>			
<b>Clubsportpaket</b>	<b>003</b>		□
<p>Überrollkäfig hinten in Schwarz (geschraubte Ausführung, aus hochfestem Stahl) inkl. Verstärkungen mit Anbindung zum Rohbau und Vorrüstung Batterietrennschalter.</p> <p>Beigelegt: 6-Punkt-Gurt für die Fahrerseite in Rot inkl. 2-facher Ausführung der Schultergurte zur Verwendung mit oder ohne HANS®-Sicherheitssystem (Head And Neck Support) und leichter Motorsport-Handfeuerlöscher (Löschmittel 2 kg FX G-TEC) mit Halterung aus Aluminium.</p> <p>Hinweis: Ergänzung Überrollkäfig vorn mit FIA Homologation ist für den Einsatz auf Rundstrecken über die Porsche Motorsport-Abteilung erhältlich. Angebot nur in Verbindung mit Vollschalensitzen (Serienausstattung) oder Sportschalensitzen (Bestell-Nr. P03)</p>			
<b>6-Punkt-Gurt für Beifahrerseite</b>	<b>579</b>	<b>416,50</b> 350,00	○
<p>Beigelegt: 6-Punkt-Gurt für die Beifahrerseite in Rot inkl. 2-facher Ausführung der Schultergurte zur Verwendung mit oder ohne HANS®-Sicherheitssystem (Head And Neck Support).</p> <p>Hinweis: Angebot nur in Verbindung mit der Option Clubsportpaket</p>			

• Serienausstattung ○ Individualausstattung □ Wahlweise, ohne Aufpreis

## Individualangebot Sicherheits- und Assistenzsysteme.

Artikel	Bestell-Nr.	Preis Euro	911 GT2 RS
		inkl. 19 % MwSt. exkl. 19 % MwSt.	
<b>Komfort- und Assistenzsysteme</b>			
<b>Feuerlöscher</b>	<b>509</b>	<b>148,75</b>	○
Kompakter DIN-EN3-Pulverfeuerlöscher unter dem Fahrersitz, enthält 1 kg Löschmittel. Hinweis: Angebot nicht in Verbindung mit der Option Sportschalensitze (Bestell-Nr. P03)			
<b>Porsche Vehicle Tracking System Plus (PVTS Plus)</b>	<b>712</b>	<b>416,50</b>	○
Beinhaltet neben den Umfängen des serienmäßigen Porsche Car Connect zusätzliche Sicherungsmaßnahmen			
<b>Tempostat</b>	<b>454</b>	<b>321,30</b>	○
Automatische Geschwindigkeitsregelung			
<b>Rückfahrkamera</b>	<b>7X9</b>	<b>654,50</b>	○
Einparkhilfe mit Rückfahrkamera über dem hinteren Kennzeichen. Grafische Abstandsanzeige und farbiges Kamerabild mit dynamischen Leitlinien im Bildschirm des PCM			
<b>HomeLink® (Garagentoröffner)</b>	<b>608</b>	<b>285,60</b>	○
Im Fahrzeug integrierte und frei programmierbare Fernbedienung für bis zu 3 Garagen- und Außentore, Beleuchtungssysteme oder Alarmanlagen			

## Individualangebot Interieurausstattung.



Interieur-Paket und Blende Klimabedienteil lackiert



Zifferblätter Kombiinstrument indischrot



Sicherheitsgurte racinggelb



Zifferblatt Chrono Stoppuhr indischrot

## Individualangebot Interieurausstattung.

Artikel	Bestell-Nr.	Preis Euro	
		inkl. 19 % MwSt. exkl. 19 % MwSt.	911 GT2 RS
<b>Interieurausstattung</b>			
<b>Fußmatten</b> In Schwarz, mit eingesticktem „PORSCHE“ Schriftzug vorn (zweiteiliger Satz)	<b>810</b>	<b>107,10</b> 90,00	<input type="radio"/>
<b>Raucherpaket</b> Aschenbecher und Zigarettenanzünder anstelle des offenen Ablagefachs in der Mittelkonsole vorn	<b>583</b>	<b>53,55</b> 45,00	<input type="radio"/>
<b>Ablagenetz Beifahrerfußraum</b> Ablagenetz am Mitteltunnel im Beifahrerfußraum in Schwarz. Hinweis: Nicht in Verbindung mit optionalem Clubsportpaket	<b>581</b>	<b>Ohne Aufpreis</b>	<input type="checkbox"/>
<b>Zifferblätter Kombiinstrument farbig – Porsche Exclusive Manufaktur</b> Exterieurfarbe: indischrot (XFG), weiß (XFJ), Drehzahlmesser mit „GT2 RS“ Schriftzug	<b>Code</b>	<b>589,05</b> 495,00	<input type="radio"/>
<b>Zifferblatt Chrono Stoppuhr farbig – Porsche Exclusive Manufaktur</b> Exterieurfarbe: indischrot (CGG), weiß (CGJ)	<b>Code</b>	<b>345,10</b> 290,00	<input type="radio"/>
<b>Sicherheitsgurte farbig – Porsche Exclusive Manufaktur</b> Exterieurfarbe: racinggelb (XHN), miamiblau (XHY), silbergrau (XSH)	<b>Code</b>	<b>273,70</b> 230,00	<input type="radio"/>

## Individualangebot Interieurausstattung.

Artikel	Bestell-Nr.	Preis Euro	911 GT2 RS
		inkl. 19 % MwSt. exkl. 19 % MwSt.	
<b>Interieurausstattung</b>			
<b>Interieur-Paket lackiert<sup>1)</sup> – Porsche Exclusive Manufaktur</b>			
In Exterieurfarbe lackiert: Zierblende Schalttafel inkl. Blende Getränkehalter und Blende Mittelkonsole	<b>EKB</b>	<b>Ohne Aufpreis</b>	□
In Verbindung mit Lederausstattung: Zusätzlich Zierblende Türtafel in Exterieurfarbe lackiert	<b>EKA</b>	<b>Ohne Aufpreis</b>	□
<b>Luftdüsen lackiert – Porsche Exclusive Manufaktur</b>			
In Exterieurfarbe lackiert: Seitendüsen, Mitteldüse inkl. Schalterblende.	<b>CTR</b>	<b>1.184,05</b> 995,00	○
Mit schwarzem Glattleder bezogen: Lamellen Seitendüsen, Lamellen Mitteldüse.			
Hinweis: Lackierung in abweichender Exterieurfarbe auf Anfrage			
<b>Lamellen Luftdüsen lackiert – Porsche Exclusive Manufaktur</b>			
In Exterieurfarbe lackiert: Lamellen Seitendüsen, Lamellen Mitteldüse.	<b>CDN</b>	<b>1.184,05</b> 995,00	○
Mit schwarzem Glattleder bezogen und teilweise mit Ziernähten versehen: Seitendüsen, Mitteldüse inkl. Schalterblende.			
Hinweis: Lackierung in abweichender Exterieurfarbe auf Anfrage			
<b>Blende Klimabedienteil lackiert – Porsche Exclusive Manufaktur</b>			
In Exterieurfarbe lackiert	<b>CHL</b>	<b>595,00</b> 500,00	○
<b>Gurtdurchführung Sportschalensitz lackiert – Porsche Exclusive Manufaktur</b>			
In Exterieurfarbe lackiert: Gurtdurchführung Sportschalensitz.	<b>CMT</b>	<b>452,20</b> 380,00	○
Hinweis: Lackierung in abweichender Exterieurfarbe auf Anfrage			
<b>Fahrzeugschlüssel lackiert mit Schlüsselsetui Leder – Porsche Exclusive Manufaktur</b>			
Seitenwangen Fahrzeugschlüssel in Exterieurfarbe lackiert (Erst- und Zweitschlüssel).	<b>DFS</b>	<b>362,95</b> 305,00	○
Schlüsselsetui aus Glattleder in Schwarz, mit geprägtem Porsche Wappen und Ziernah			

<sup>1)</sup> Hinweis: Nicht in Verbindung mit der Option Weissach-Paket.

## Individualangebot Interieurausstattung.



### **Alcantara®**

Dieses hochwertige Material ist besonders pflegeleicht und besticht durch seine typische Haptik.

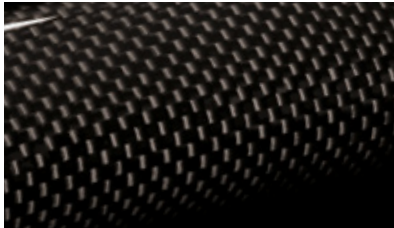

### **Carbon**

Carbon ist ein leichtes, hochstabiles Material aus dem Motorsport. Seine sportliche Optik sorgt für Rennsportambiente.



### **Leder**

Leder ist ein Klassiker unter den Naturmaterialien. Gegenstände aus Leder sind zeitlos und strapazierfähig.



### **Aluminium**

Aluminium, gebürstet, setzt klare Akzente und steht für sportlichen Purismus.



## Individualangebot Interieurausstattung.

Artikel	Bestell-Nr.	Preis Euro
		inkl. 19 % MwSt. exkl. 19 % MwSt.
<b>Interieur Leder</b>		
<b>Serienausstattung in Schwarz-Rot</b>	<b>Serie</b>	•
<p>Mit Leder in Schwarz bezogen: Sitzwangen, Kopfstützen, Airbag-Modul Lenkrad, Seitenteile Armauflage Türverkleidung, Seitenteile Deckel Ablagefach Mittelkonsole. Ziernähte und gestickte „GT2 RS“ Schriftzüge in Rot.</p> <p>Mit Alcantara® in Rot bezogen: Sitzmittelbahnen, Teilbereiche Lenkradkranz, Türzuziehgriffe, Armauflage Türverkleidung, Armauflage Deckel Ablagefach Mittelkonsole und Dachhimmel inkl. A-, B- und C-Säulen.</p> <p>Mit Alcantara® in Schwarz bezogen: Oberteil Verkleidung, Mitteltunnel hinten, Teilbereiche Lenkradkranz und Griffschalen PDK-Wählhebel.</p> <p>Weitere Ausstattungsumfänge: 3-Punkt-Sicherheitsgurte, Türöffnerschlaufen und Streifen Wählhebelkulissee in Rot. Lenkrad mit 12-Uhr-Markierung gelb.</p> <p>Interieurteile in Sichtcarbon: Zierblenden Schalttafel, Blende Mittelkonsole, Einleger Türeinstiegsblenden.</p> <p>Interieurteile silberfarben: Rahmen Luftdüsen in Schalttafel, Handschuhfachöffner, PDK-Wählhebel</p>		
<b>Lederausstattung in Schwarz-Rot</b>	<b>Code</b>	<b>3.034,50</b> 2.550,00
<p>Zusätzlich zur Serienausstattung mit Leder in Schwarz bezogen: Oberteil Schalttafel inkl. Abdeckung Kombiinstrument, Oberteil Türverkleidung, Seitenteile Mittelkonsole und Seitenverkleidung Fond (nicht in Verbindung mit optionalem Clubsportpaket).</p> <p>Alle Lederumfänge in Glattleder. Ziernähte und gestickte „GT2 RS“ Schriftzüge in Rot.</p> <p>Zusätzlicher Umfang mit Alcantara® in Schwarz bezogen: Unterteil Schalttafel inkl. Handschuhfachdeckel und Türspiegel.</p> <p>Zusätzlicher Umfang in Sichtcarbon: Zierblende Türtafel</p>		

911 GT2 RS

• Serienausstattung ○ Individualausstattung □ Wahlweise, ohne Aufpreis



## Individualangebot Interieurausstattung.

Artikel	Bestell-Nr.	Preis Euro	911 GT2 RS
		inkl. 19 % MwSt. exkl. 19 % MwSt.	
<b>Interieur Leder</b>			
<b>Lederausstattung in Schwarz</b>	<b>Code</b>	<b>3.034,50</b>	○
<p>Mit Leder in Schwarz bezogen: Sitzwangen, Kopfstützen, Airbag-Modul Lenkrad, Seitenteile Armauflage Türverkleidung, Seitenteile Deckel Ablagefach Mittelkonsole, Oberteil Schalttafel inkl. Abdeckung Kombiinstrument, Oberteil Türverkleidung, Seitenteile Mittelkonsole und Seitenverkleidung Fond (nicht in Verbindung mit optionalem Clubsportpaket). Alle Lederumfänge in Glattleder. Ziernähte und gestickte „GT2 RS“ Schriftzüge in Platingrau.</p> <p>Mit Alcantara® in Schwarz bezogen: Sitzmittelbahnen, Lenkradkranz, Griffschalen PDK-Wählhebel, Türzuziehgriffe, Oberteil Armauflage Türverkleidung, Oberteil Deckel Ablagefach Mittelkonsole, Dachhimmel inkl. A-, B- und C-Säulen, Unterteil Schalttafel inkl. Handschuhfachdeckel, Türspiegel und Oberteil Verkleidung Mitteltunnel hinten.</p> <p>Weitere Abweichungen zur Serienausstattung: 3-Punkt-Sicherheitsgurte, Türöffnerschlaufen und Streifen Wählhebelkulisse in Schwarz, Zierblende Türtafel zusätzlich in Sichtcarbon</p>		2.550,00	
<b>Ziernähte Lederausstattung in Rot</b>	<b>749</b>	<b>1.178,10</b>	○
<p>Ziernähte der Innenausstattung in Rot: Oberteil Schalttafel, Oberteil Türverkleidung, Oberteil Seitenverkleidung Fond (nicht in Verbindung mit der Option Clubsportpaket), Türspiegel, Armauflage Türverkleidung, Türzuziehgriff und Lenkradkranz.</p> <p>Hinweis: Angebot nur in Verbindung mit der Option Lederausstattung in Schwarz</p>		990,00	
<b>Lenkradkranz mit 12-Uhr-Markierung in Rot</b>	<b>886</b>	<b>238,00</b>	○
<p>Lenkradkranz mit Alcantara® in Schwarz/Schwarz-Rot und 12-Uhr-Markierung in Rot.</p> <p>Hinweis: Nicht in Verbindung mit der Option Lenkradkranz und Wählhebel Glattleder in Schwarz (Bestell-Nr. 878)</p>		200,00	
<b>Lenkradkranz und Wählhebel Glattleder in Schwarz</b>	<b>878</b>	<b>Ohne Aufpreis</b>	□
<p>Mit Glattleder in Schwarz: Lenkradkranz inkl. 12-Uhr-Markierung und Griffschalen PDK-Wählhebel</p>			

• Serienausstattung ○ Individualausstattung □ Wahlweise, ohne Aufpreis

## Individualangebot Interieurausstattung.

Artikel	Bestell-Nr.	Preis Euro	911 GT2 RS
		inkl. 19 % MwSt. exkl. 19 % MwSt.	
<b>Interieur Leder</b>			
<b>Interieur-Paket Leder<sup>1)</sup> – Porsche Exclusive Manufaktur</b>			
Mit Glattleder in Interieurfarbe bezogen: Zierblende Schalttafel inkl. Blende Getränkehalter und Blende Mittelkonsole	<b>EKD</b>	<b>Ohne Aufpreis</b>	□
In Verbindung mit Lederausstattung: Zusätzlich Zierblende Türtafel mit Glattleder in Interieurfarbe bezogen	<b>EKC</b>	<b>Ohne Aufpreis</b>	□
<b>Interieur-Zusatzpaket Schalttafel Leder – Porsche Exclusive Manufaktur</b>			
Mit schwarzem Glattleder bezogen und teilweise mit Ziernähten versehen: Abschlussblende Schalttafel, Defrosterblende, Mitteldüse Oberteil Schalttafel, seitliche Defrosterdüse sowie Blende Oberteil Schalttafel Mitte	<b>CZW</b>	<b>1.219,75</b> 1.025,00	○
<b>Interieur-Paket Ziernähte und Stickungen in abweichender Farbe – Porsche Exclusive Manufaktur</b>			
Mit Ziernähten in abweichender Farbe ausgeführt: Schalttafel Oberteil, Türverkleidung, Türspiegel, Armauflage, Zuziehgriffe, Deckel Ablagefach, Lenkrad, Sitzsilhouette, Fondseitenverkleidung, Stickung Abdeckung Fondsitzeanlage, Stickung Kopfstütze (Modellbezeichnung „GT2 RS“ oder Logo „Weissach-Paket“). Ziernähte erhältlich in Schwarz, Luxorbeige, Sattelbraun, Cognac, Bordeauxrot, Kreide, Kieselgrau, Racinggelb, GT-Silber, Acidgreen, Lavaorange, Crema. Hinweis: In Verbindung mit der Option Clubsportpaket entfällt die farblich abweichende Ziernaht der Fondseitenverkleidung	<b>XVX</b>	<b>2.975,00</b> 2.500,00	○
<b>Verkleidung Lenksäule Leder – Porsche Exclusive Manufaktur</b>			
Mit schwarzem Glattleder bezogen und mit Ziernähten versehen	<b>XNS</b>	<b>327,25</b> 275,00	○

<sup>1)</sup> Hinweis: Nicht in Verbindung mit der Option Weissach-Paket.

## Individualangebot Interieurausstattung.

Artikel	Bestell-Nr.	Preis Euro	911 GT2 RS
		inkl. 19 % MwSt. exkl. 19 % MwSt.	
<b>Interieur Leder</b>			
<b>Verkleidung Lenksäule Leder mit farblich abweichender Ziernaht – Porsche Exclusive Manufaktur</b>	<b>XVA</b>	<b>446,25</b>	○
Mit schwarzem Glattleder bezogen und mit farblich abweichenden Ziernähten versehen		375,00	
<b>Mitteltunnel vorn Leder – Porsche Exclusive Manufaktur</b>	<b>XZM</b>	<b>833,00</b>	○
		700,00	
<b>Individuelle Fußmatten mit Ledereinfassung – Porsche Exclusive Manufaktur</b>	<b>CFX</b>	<b>315,35</b>	○
Zweiteiliger Satz, Teppich in Schwarz. Mit Einfassung und Einleger mit geprägtem „PORSCHE“ Schriftzug in Glattleder schwarz, sowie Doppelziernaht in Platingrau oder Indischrot. Hinweis: weitere Leder- und Nahtfarben auf Anfrage		265,00	

## Individualangebot Interieurausstattung.

Artikel	Bestell-Nr.	Preis Euro	911 GT2 RS
		inkl. 19 % MwSt. exkl. 19 % MwSt.	
<b>Interieur Alcantara®</b>			
<b>Interieur-Zusatzpaket Türtafel Leder/Alcantara® – Porsche Exclusive Manufaktur</b>	<b>CLP</b>	<b>476,00</b>	○
Mit schwarzem Glattleder bezogen: Oberteil Blende Türtafel vorn, Fensterdreieck sowie Abschlussblende Tür.		400,00	
Mit schwarzem Alcantara® bezogen: Unterteil Blende Türtafel vorn			
<b>Sonnenblenden Alcantara® – Porsche Exclusive Manufaktur</b>	<b>XLU</b>	<b>410,55</b>	○
Mit schwarzem Alcantara® bezogen		345,00	
<b>Deckel Ablagefach Alcantara® mit „PORSCHE“ Schriftzug – Porsche Exclusive Manufaktur</b>	<b>XLG</b>	<b>226,10</b>	○
Mit schwarzem Alcantara® bezogen und mit „PORSCHE“ Schriftzug versehen		190,00	
<b>Deckel Ablagefach Alcantara® mit Porsche Wappen – Porsche Exclusive Manufaktur</b>	<b>XLJ</b>	<b>226,10</b>	○
Mit schwarzem Alcantara® bezogen und mit Porsche Wappen versehen		190,00	
<b>Blenden Gurtaustritt Alcantara® – Porsche Exclusive Manufaktur</b>	<b>CLN</b>	<b>380,80</b>	○
Mit schwarzem Alcantara® bezogen: Blende Gurtaustritt B-Säule (links/rechts)		320,00	

• Serienausstattung ○ Individualausstattung □ Wahlweise, ohne Aufpreis

## Individualangebot Interieurausstattung.

Artikel	Bestell-Nr.	Preis Euro	911 GT2 RS
		inkl. 19 % MwSt. exkl. 19 % MwSt.	
<b>Interieur Carbon</b>			
<b>Türeinsteigsblenden Carbon beleuchtet – Porsche Exclusive Manufaktur</b>	<b>XXD</b>	<b>416,50</b>	○
Türeinsteigsblenden (links/rechts) aus Carbon mit weiß beleuchtetem „GT2 RS“ Schriftzug		350,00	
<b>Individuelle Türeinsteigsblenden Carbon beleuchtet – Porsche Exclusive Manufaktur</b>	<b>CXE</b>	<b>1.130,50</b>	○
Türeinsteigsblenden (links/rechts) aus Carbon mit weiß beleuchtetem individuellem Schriftzug.		950,00	
Hinweis: Für die Bestellung benötigt Ihr Porsche Partner eine Vorlage Ihres individuellen Schriftzugs			
<b>Fußmatten Carbon mit Ledereinfassung – Porsche Exclusive Manufaktur</b>	<b>CHM</b>	<b>654,50</b>	○
Zweiteiliger Satz aus Echtcarbon mit Ledereinfassung und Naht in Schwarz		550,00	
<b>Individuelle Fußmatten Carbon mit Ledereinfassung – Porsche Exclusive Manufaktur</b>	<b>CHN</b>	<b>654,50</b>	○
Zweiteiliger Satz aus Echtcarbon mit Ledereinfassung in Schwarz und Naht in Platingrau oder Indischrot.		550,00	
Hinweis: Weitere Leder- und Nahtfarben auf Anfrage			
<b>Interieur Aluminium</b>			
<b>Pedalerie und Fußstütze Aluminium – Porsche Exclusive Manufaktur</b>	<b>EFA</b>	<b>499,80</b>	○
Pedalerie und Fußstütze in sportlicher Optik aus Aluminium		420,00	

## Individualangebot Audio und Kommunikation.



Porsche Communication Management (PCM) inkl. Online-Navigation

# Individualangebot Audio und Kommunikation.

Artikel	Bestell-Nr.	Preis Euro
		<b>inkl. 19 % MwSt.</b> exkl. 19 % MwSt.

911 GT2 RS

## Audio und Kommunikation

### Porsche Communication Management (PCM) inkl. Online-Navigation, Sprachbedienung und Handylvorbereitung

Serie

•

Zentrales Informations- und Kommunikationssystem mit:

- hochauflösendem 7-Zoll Touchdisplay inkl. Näherungssensoren für eine erweiterte Anzeige von Inhalten auf dem PCM
- Multitouch-Gestensteuerung: Die Kartenansichten sind über das Touchdisplay mit zwei Fingern in jede beliebige Richtung drehbar
- Handylvorbereitung mit Bluetooth® Schnittstelle
- Sprachbedienung
- 2 SD-Schnittstellen zur Wiedergabe von Audiodateien
- Radio mit RDS-Doppeltuner und Scan-/Phase-Diversity für optimierten Empfang
- Single-CD-/DVD-Laufwerk
- USB-Anschluss für diverse iPod® und iPhone® Modelle<sup>1)</sup>, USB-Memory-Sticks mit MP3-Musik und MP3-Player

Online-Navigation mit:

- Festplatte und Kartendaten der meisten europäischen Länder
- perspektivischer Kartendarstellung und 3D-Navigationskarte inkl. City- und Terrain-Modellen mit überlagerter Satellitenkarte
- dynamischer Routenberechnung (TMC/TMC Pro)<sup>2)</sup> oder Echtzeit-Verkehrsdaten (Bestandteil von Connect Plus)
- automatischer Streckenaufzeichnung und späterer Backtrace-Navigation sowie Navigation in nicht digitalisierten Regionen mittels Kompass und GPS

<sup>1)</sup> Zur Kompatibilität neuerer iPod® und iPhone® Modelle informieren Sie sich bitte bei Ihrem Porsche Zentrum/Händler.

<sup>2)</sup> Nur verfügbar in Deutschland, Österreich und der Schweiz.



## Individualangebot Audio und Kommunikation.

Artikel	Bestell-Nr.	Preis Euro
		<b>inkl. 19 % MwSt.</b> exkl. 19% MwSt.

911 GT2 RS

### Audio und Kommunikation

#### Connect Plus

#### Serie

Connect Plus Modul mit

- LTE-Telefonmodul und SIM-Kartenleser zur vereinfachten Nutzung von Telefonfunktionen während der Fahrt sowie für eine optimierte Sprachqualität beim Telefonieren
- Smartphone-Ablage in der Mittelkonsole für optimierten Handyempfang und akkuschonenden Betrieb
- drahtlosem Internetzugang zur Nutzung von WLAN-fähigen Endgeräten wie z.B. Tablet, Laptop oder Smartphone im Fahrzeug
- Connect App Services mit Möglichkeit zur Übertragung von Zielen an das PCM, Anzeige des Smartphone-Kalenders am PCM sowie Musikstreaming-Funktion
- Car Connect Services inkl. Porsche Vehicle Tracking System (PVTS) zum Abrufen von Fahrzeugdaten über eine Smartphone-App sowie zur Fernsteuerung bestimmter Fahrzeugfunktionen
- Echtzeit-Verkehrsinformationen mit Live-Anzeige der Verkehrssituation durch farbliche Markierung je nach Verkehrslage in Grün, Gelb und Rot sowie dynamischer Anpassung der Route sowie zahlreiche weitere Porsche Connect Dienste<sup>1)</sup>
- Apple® CarPlay inkl. Sprachsteuerung Siri®

<sup>1)</sup> Die Porsche Connect Dienste (einschließlich der Car Connect Services, aber mit Ausnahme der Safety and Security Services) beinhalten einen kostenlosen Inklusivzeitraum, der pro Dienste-Paket und Land unterschiedlich lang sein kann, aber mindestens 3 Monate beträgt. In bestimmten Ländern sind keine oder nicht alle Porsche Connect Dienste verfügbar. In bestimmten Ländern ist darüber hinaus eine integrierte SIM-Karte inklusive Datenvolumen zur Nutzung ausgewählter Porsche Connect Dienste im Preis enthalten. Zur Nutzung des WLAN-Hotspots sowie der verbleibenden Porsche Connect Dienste wie z. B. Musikstreaming über die integrierte SIM-Karte ist in diesen Ländern zudem ein WLAN-Datenpaket kostenpflichtig im Porsche Connect Store erhältlich. Alternativ kann eine eigene SIM-Karte zum Herstellen einer Datenverbindung verwendet werden. Weitere Informationen zu den kostenlosen Inklusivzeiträumen sowie zu Folgekosten und der Verfügbarkeit einzelner Dienste in Ihrem Land erhalten Sie online unter [www.porsche.com/connect](http://www.porsche.com/connect) oder bei Ihrem Porsche Partner.

• Serienausstattung   ◦ Individualausstattung   □ Wahlweise, ohne Aufpreis

## Individualangebot Audio und Kommunikation.

Artikel	Bestell-Nr.	Preis Euro
<b>Audio und Kommunikation</b>		<b>inkl. 19 % MwSt.</b> exkl. 19 % MwSt.
<b>Porsche Track Precision App</b> Die serienmäßig verfügbare Smartphone-App „Porsche Track Precision App“ erlaubt eine detaillierte Aufzeichnung, Anzeige und Analyse von Fahrdaten auf dem Smartphone. Rundenzeiten können automatisch über ein präzises 10Hz-GPS-Signal – manuell mit dem optionalen Chrono Paket über einen Bedienhebel oder noch präziser mit dem optional über Porsche Tequipment erhältlichen Laptrigger – gestoppt und auf dem Smartphone verglichen werden. Die App ermöglicht auch die Visualisierung der Fahrdynamik, eine Videoanalyse sowie die Verwaltung von Aufzeichnungen, Strecken- und Fahrerprofilen auf dem Smartphone. Hinweis: Die „Porsche Track Precision App“ beinhaltet einen kostenlosen Inklusivzeitraum von 36 Monaten. Verwendung der App nur auf abgesperrem Gelände erlaubt. Der Einsatz dieses Produktes (insbesondere die Videoaufzeichnung) kann durch rechtliche Vorgaben in bestimmten Märkten oder Veranstaltungen untersagt sein. Bitte prüfen Sie vor jedem Einsatz des Produktes, ob dessen Einsatz nach den lokalen rechtlichen Vorgaben zulässig ist. Informationen zu kompatiblen Mobiltelefonen erhalten Sie unter <a href="http://www.porsche.com">www.porsche.com</a> oder bei Ihrem Porsche Zentrum/Händler. Der über Porsche Tequipment erhältliche Laptrigger ist nur in Verbindung mit der Option Chrono Paket erhältlich. Nähere Informationen zum Angebot Laptrigger erhalten Sie im aktuellen Katalog Tequipment 911	<b>Serie</b>	911 GT2 RS
<b>Sound Package Plus</b> Sound-System mit 8 Lautsprechern, 150 Watt Gesamtleistung mit integriertem Verstärker und digitalem Signalprocessing	<b>Serie</b>	•

## Individualangebot Audio und Kommunikation.

Artikel	Bestell-Nr.	Preis Euro	911 GT2 RS
		inkl. 19 % MwSt. exkl. 19 % MwSt.	
<b>Audio und Kommunikation</b>			
<b>BOSE® Surround Sound-System</b>	<b>9VL</b>	<b>1.416,10</b>	○
BOSE® Surround Sound-System mit 12 Lautsprechern inkl. eines in die Karosserie integrierten Aktivsubwoofers und Centerspeakers. Vollaktives Sound-System mit 555 Watt Gesamtleistung. Durch die BOSE® Technologien Centerpoint® 2 und SurroundStage® ermöglicht das System die Wiedergabe von Stereoquellen im Surround-Modus. Die AudioPilot® Noise Compensation Technology sorgt für ein gleichbleibendes, ausgewogenes Klangbild über alle Fahrzustände hinweg		1.190,00	
<b>Digitalradio</b>	<b>QV3</b>	<b>476,00</b>	○
Ermöglicht den Empfang digital ausgestrahlter Radiosender in den Formaten DAB, DAB+ und DMB Audio in deutlich besserer Klangqualität. Inkl. DAB-Doppeltuner und automatischer Digital-/Analogumschaltung, um den optimalen Empfang des gewählten Senders zu gewährleisten		400,00	

• Serienausstattung ○ Individualausstattung □ Wahlweise, ohne Aufpreis

## Individualangebot Audio und Kommunikation.

Artikel	Bestell-Nr.	Preis Euro	911 GT2 RS
		inkl. 19 % MwSt. exkl. 19 % MwSt.	
<b>Audio und Kommunikation</b>			
<b>Chrono Paket und Vorrüstung Laptrigger</b>	<b>QR5</b>	<b>476,00</b> 400,00	○
Bestehend aus analoger Stoppuhr auf der Schalttafel, digitaler Stoppuhrfunktion im Kombiinstrument und zusätzlicher Performance-Anzeige im Porsche Communication Management (PCM). Durch die Kabelvorrüstung Laptrigger können mit dem über Porsche Tequipment erhältlichen Laptrigger Rundenzeiten automatisch und sehr präzise gestoppt und über die serienmäßige Porsche Track Precision App auf dem Smartphone analysiert und verglichen werden			
<b>Entfall Audio- und Kommunikationssystem</b>	<b>P98</b>	<b>Ohne Aufpreis</b>	□
Ablagefach in der Mittelkonsole anstelle Audio- und Kommunikationssystem (PCM, Connect Plus, Sound Package Plus). Die serienmäßig verfügbare Porsche Track Precision App bleibt Bestandteil der Ausstattung. Damit ist auch mit dieser Option eine detaillierte Anzeige, Aufzeichnung und Analyse von Fahrdaten auf dem Smartphone möglich. Die USB-Schnittstelle im Handschuhfach bleibt ebenfalls Bestandteil der Ausstattung. Hinweis: Keine Nachrüstung von Audio- und Kommunikationssystemen möglich			

• Serienausstattung ○ Individualausstattung □ Wahlweise, ohne Aufpreis



## Werksabholung für den 911 GT2 RS.

Holen Sie Ihren 911 GT2 RS in Stuttgart-Zuffenhausen oder in Leipzig ab und führen Sie ihn persönlich dorthin, wo er hingehört: auf die Straße.

Zuvor möchten wir Ihnen gerne einen Blick hinter die Kulissen der Porsche Produktion gewähren. Im Rahmen einer Werksführung werden Sie Zeuge, mit wie viel Präzision und Liebe ein Porsche entsteht. Eindrücke, die Sie als unser Gast bei einem Mittagessen in Ruhe Revue passieren lassen können. Der

krönende Abschluss: die Auslieferung Ihres 911 GT2 RS. Unsere Experten nehmen sich Zeit für Sie und erklären Ihnen – wenn Sie möchten – Ihr Fahrzeug bis ins Detail.

In Stuttgart-Zuffenhausen erwartet Sie ein Ort voller Tradition und Geschichte. An dem man den Mythos Porsche in jedem Winkel spüren und erleben kann: beim Besuch des Porsche Museums. Mit legendären Fahrzeugtypen aus über 60 Jahren Sportwagengeschichte.

Sie möchten Ihre Fahrzeugübergabe noch etwas intensiver gestalten? Dann heißen wir Sie an unserem Produktionsstandort Leipzig willkommen. Ihr erstes Fahrerlebnis findet direkt vor Ort statt. Bei einer Testfahrt mit einem vergleichbaren Modell,

an der Seite eines erfahrenen Instrukteurs. Onroad auf der FIA-zertifizierten Teststrecke. Oder auch offroad mit einem geländetauglichen Porsche auf der hauseigenen Geländestrecke

	<b>Bestell-Nr.</b>	<b>Preis Euro</b> <b>inkl. 19% MwSt.</b> exkl. 19% MwSt.
<b>Werksabholung Zuffenhausen</b>	<b>900</b>	<b>987,70</b> 830,00
<b>Werksabholung Leipzig</b> <b>inkl. dynamischer Fahrweisung<sup>1)</sup></b>	<b>S9Y</b>	<b>1.291,15</b> 1.085,00

<sup>1)</sup> Die Option Werksabholung Leipzig stellt ein unverbindliches limitiertes Angebot dar. Aktuelle Informationen zur Verfügbarkeit erhalten Sie bei Ihrem Porsche Zentrum/Händler.





## Porsche Tequipment.

Auf diesen beiden Seiten sehen Sie einen kleinen Auszug aus dem Katalog Tequipment 911 (Zubehör für die

911 Modelle). Dort finden Sie weitere interessante Original Porsche Zubehöreile für Ihren 911 GT2 RS.

Die angegebenen Preise sind Teilpreise. Für Lackierung und Montage durch Ihren Porsche Partner können ggf. zusätzliche Kosten anfallen.



Bezeichnung	Bemerkung	Preis Euro inkl. 19% MwSt. exkl. 19% MwSt.	
<b>Pflegetasche</b>	Optimal abgestimmte Pflegeserie in einer praktischen Tragetasche mit Zubehör. Enthält hochwertige, speziell für Porsche Fahrzeuge freigegebene Pflegeprodukte für das Interieur und Exterieur des Fahrzeugs. Der Inhalt umfasst Insektenentferner, Wasch-Shampoo, Lackpolitur, Hartwachs, Scheibenreiniger, Innenscheibenreiniger, Lederpflege, Tücher, Schwämme und Fensterleder	<b>142,80</b> 120,00	
<b>Porsche Charge-o-mat Pro</b>	Batterielade- und ladungserhaltungsgerät mit erhöhter Ladeleistung (5,0 A) und Lithium-Ionen-Modus. Hinweis: Für Fahrzeuge ohne Zigarettenanzünder ist ein Adapter optional erhältlich	<b>178,50</b> 150,00	
<b>Laptrigger</b>	Zur automatisierten Messung von Rundenzeiten. Set, bestehend aus Infrarot-Senderbox zur Platzierung am Streckenrand (inkl. Stromversorgungskabel, 12 V), Infrarot-Empfängerbox zur Anbringung im Fahrzeug (inkl. Halterungen zur Montage am Überrollkäfig oder B-Säule) und praktischer Tragetasche. Die Analyse der Fahrdaten erfolgt mittels Porsche Track Precision App. Hinweis: Nur in Verbindung mit Chrono Paket inkl. Porsche Track Precision App und Vorrüstung Laptrigger. Für den Betrieb der Infrarot-Senderbox ist eine separate externe Stromquelle erforderlich	<b>880,60</b> 740,00	

## Porsche Tequipment.

Bitte beachten Sie: Tequipment Produkte erhalten Sie nur separat von Ihrem Porsche Partner – sie werden nicht mit dem Neufahrzeug ab Werk geliefert,

sondern dienen der nachträglichen Individualisierung Ihres 911 GT2 RS. Dies gilt auch bei der persönlichen Werksabholung Ihres Fahrzeugs.

Ganz gleich welche Tequipment Produkte Sie von Ihrem Porsche Partner nachrüsten lassen, die Garantie bleibt in vollem Umfang erhalten.

Bezeichnung	Bemerkung	Preis Euro inkl. 19% MwSt. exkl. 19% MwSt.	
<b>Schlüsseletui Alcantara®</b>	Aus schwarzem Alcantara® mit Porsche Wappen und Ziernaht in Platingrau, Schwarz, Indischrot oder Lavaorange	<b>130,90</b> 110,00	
<b>Outdoor-Car-Cover<sup>1)</sup></b>	Passgenaue Outdoor-Fahrzeugabdeckung aus wasserabweisendem Material. Mit farbigem Porsche Wappen und „PORSCHE“ Schriftzug. Inkl. Diebstahlsicherung	<b>321,30</b> 270,00	
<b>Indoor-Car-Cover<sup>1)</sup></b>	Passgenaue Indoor-Fahrzeugabdeckung aus atmungsaktivem, antistatischem Material. Mit farbigem Porsche Wappen und „PORSCHE“ Schriftzug	<b>321,30</b> 270,00	

<sup>1)</sup> Voraussichtlich verfügbar ab 12/2017.

## Technische Daten.

<b>Motor</b>	<b>911 GT2 RS</b>
Bauart	Aluminium-Boxermotor mit VTG-Biturbo-Aufladung
Zylinderzahl	6
Ventile/Zylinder	4
Hubraum effektiv	3.800 cm <sup>3</sup>
Max. Leistung (DIN) bei Drehzahl	515 kW (700 PS) bei 7.000 1/min
Max. Drehmoment bei Drehzahl	750 Nm bei 2.500–4.500 1/min
Maximaldrehzahl	7.200 1/min
Verdichtung	9,0:1

<b>Kraftübertragung</b>	<b>911 GT2 RS</b>
Antrieb	Heck
Getriebeart	7-Gang PDK

## Technische Daten.

<b>Fahrwerk</b>	<b>911 GT2 RS</b>
Vorderachse	McPherson Federbeinachse komplett mit Kugelgelenken
Hinterachse	Mehrlenker-Hinterachse komplett mit Kugelgelenken, Hinterachslenkung
Lenkung	Variable Lenkgetriebeübersetzung, Servolenkung, elektromechanisch
Wendekreis	11,1 m
Bremsanlage	Porsche Ceramic Composite Brake (PCCB) mit 6-Kolben-Aluminium-Monobloc-Festsättel vorn und 4-Kolben-Aluminium-Monobloc-Festsättel hinten, Keramik-Verbund-Bremsscheiben, Bremsscheibentöpfe aus Aluminium, innenbelüftet und gelocht
Bremsscheibendurchmesser	410 mm vorn und 390 mm hinten
Fahrstabilisierungssystem	Porsche Stability Management (PSM)
Räder	VA: 9,5 J x 20 ET 50 HA: 12,5 J x 21 ET 48
Reifen	VA: 265/35 ZR 20 (Sportreifen); HA: 325/30 ZR 21 (Sportreifen)

## Technische Daten.

<b>Gewichte</b>	<b>911 GT2 RS</b>
Leergewicht nach DIN	1.470 kg
Leergewicht nach EG-Richtlinie <sup>1)</sup>	1.545 kg
Zul. Gesamtgewicht	1.830 kg
max. Zuladung	360 kg

<b>Fahrleistungen</b>	<b>911 GT2 RS</b>
Höchstgeschwindigkeit	340 km/h
Beschleunigung 0–100 km/h	2,8 s
Beschleunigung 0–160 km/h	5,8 s
Beschleunigung 0–200 km/h	8,3 s
Beschleunigung 0–300 km/h	22,1 s
Durchzugsbeschleunigung (100–200 km/h)	5,5 s

<sup>1)</sup> Nach EG-Norm gilt das Leergewicht für Fahrzeuge in serienmäßiger Ausstattung. Sonderausstattungen erhöhen oder verringern diesen Wert. Im angegebenen Wert sind 75 kg für den Fahrer berücksichtigt.

## Technische Daten.





<b>Verbrauch/Emission<sup>1,2)</sup></b>	<b>911 GT2 RS</b>
Innerorts in l/100 km	18,1
Außerorts in l/100 km	8,2
Kombiniert in l/100 km	11,8
Abgasnorm	EU6
CO <sub>2</sub> -Emissionen kombiniert in g/km	269
Energieeffizienzklasse Deutschland	G

<b>Innenabmessungen / c<sub>w</sub>-Wert</b>	<b>911 GT2 RS</b>
Gepäckraumvolumen	115 l
Tankinhalt (Nachfüllvolumen)	64 l
Luftwiderstandsbeiwert (c <sub>w</sub> )	0,35



<sup>1)</sup> Die angegebenen Werte wurden nach dem vorgeschriebenen Messverfahren (Verordnung [EG] 715/2007 in der gegenwärtig geltenden Fassung) ermittelt. Die Angaben beziehen sich nicht auf ein einzelnes Fahrzeug und sind nicht Bestandteil des Angebotes, sondern dienen allein Vergleichszwecken zwischen den verschiedenen Fahrzeugtypen. Ermittlung des Verbrauchs auf Grundlage der Serienausstattung. Sonderausstattungen können Verbrauch und Fahrleistungen beeinflussen. Der Kraftstoffverbrauch und die CO<sub>2</sub>-Emissionen eines Fahrzeugs hängen nicht nur von der effizienten Ausnutzung des Kraftstoffs durch das Fahrzeug ab, sondern werden auch vom Fahrverhalten und anderen nichttechnischen Faktoren beeinflusst. Die aktuellen Porsche Modelle mit Ottomotoren sind für Kraftstoffe mit bis zu 10% Ethanol-Anteil ausgelegt. Weitere Informationen zu den einzelnen Fahrzeugen erhalten Sie bei Ihrem Porsche Partner.

<sup>2)</sup> Nur gültig in den genannten Ländern.

## Technische Daten.

Reifentyp	Größe	Kraftstoffeffizienzklasse/ Rollwiderstand	Nasshaftungsklasse	Externes Rollgeräusch* Klasse	Externes Rollgeräusch (dB)
<b>911 GT2 RS</b>					
Sportreifen (S)	VA: 265/35 ZR 20	E	E-C	 - 	70-69
Sportreifen (S)	HA: 325/30 ZR 21	E	E	 - 	73-72

Die gezielte Bestellung eines bestimmten Reifenfabrikats ist aus logistischen und produktionstechnischen Gründen nicht möglich.

\*  Rollgeräusch gering,  Rollgeräusch mittel,  Rollgeräusch hoch.



## Technische Daten.

### Wartungsintervalle 911 GT2 RS<sup>1)</sup>

Inspektion <sup>1)</sup>	Alle 20.000 km bzw. alle 2 Jahre
Ölservice	Alle 20.000 km bzw. alle 2 Jahre
Zündkerzen	Alle 40.000 km bzw. alle 4 Jahre

<sup>1)</sup> Hinweis: Sollte die Kilometerleistung für eine Regelwartung nicht erreicht werden, muss spätestens nach 2, 4, 6 ... Jahren eine Inspektion durchgeführt werden.

Weitere Informationen zur Fahrzeugwartung entnehmen Sie bitte dem Wartungs- und Garantieheft.  
Die oben aufgeführten Angaben gelten für Fahrzeuge, die in der Bundesrepublik Deutschland betrieben werden.

# Abmessungen.

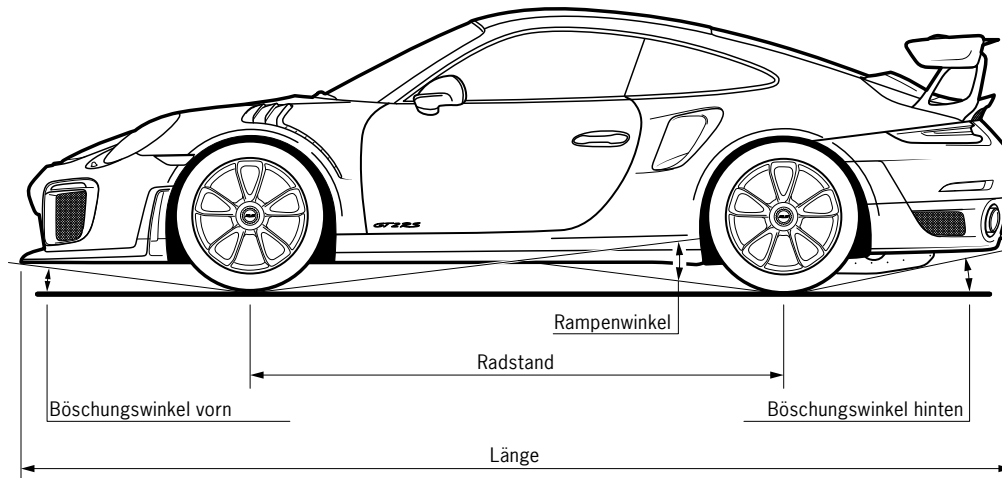
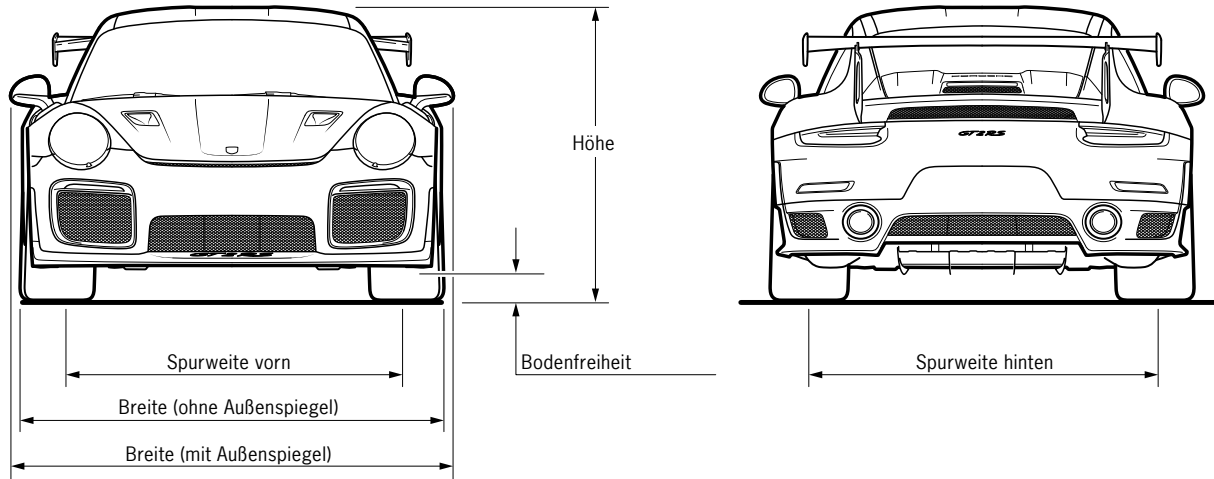

## Abmessungen.

<b>Abmessungen</b>	<b>911 GT2 RS</b>
Länge	4.549 mm
Breite (mit Außenspiegel)	1.880 mm (1.978 mm)
Höhe	1.297 mm
Radstand	2.453 mm
Böschungswinkel vorn (mit Spoilerlippe)	6,4° (5,6°)
Rampenwinkel	12,2°
Böschungswinkel hinten	12,0°
Bodenfreiheit	112,7 mm
Spurweite vorn	1.587,64 mm
Spurweite hinten	1.556,61 mm

### **Warum sollten Sie sich bei Ihren Träumen Grenzen setzen? Porsche Financial Services**

Jeder Traum vom Sportwagen ist anders. Deshalb kommen unsere Finanzdienstleistungen auch nicht von der Stange – sie sind maßgeschneidert. Auf den ganz persönlichen Traum unserer Kunden.

Mit dieser einfachen, aber klaren Prämisse wurde vor über 25 Jahren Porsche Financial Services gegründet. Als integrierter Premium-Finanzdienstleister – und als 100%ige Tochter der Porsche AG. Deshalb steckt in jedem neuen Produkt, in jedem Leasingangebot und in jeder Serviceleistung die DNA des erfolgreichsten Sportwagenherstellers der Welt.

### **Finanzdienstleistungen: unkompliziert, persönlich, maßgeschneidert**

Mit attraktiven Finanzdienstleistungen finden wir mit Ihnen den schnellsten Weg zu Ihrem Porsche. Ob Leasing oder Finance – wofür Sie sich auch entscheiden, eines ist sicher: die umfassende persönliche Betreuung durch Porsche Financial Services.

### **Porsche Versicherungsdienst: Wer viel unterwegs ist, braucht einen sicheren Hafen**

Die Porsche CarPolicy und die Porsche CarPolicy S sind 2 speziell für Sie entwickelte Versicherungsschutzpakete, die das Porsche Erlebnis noch unbeschwerter und komfortabler machen. Mit beiden Angeboten genießen Sie eine individuell auf den Wert Ihres Porsche zugeschnittene Risikoabdeckung, sowohl in der Haftpflichtversicherung als auch in der Voll- und Teilkaskoversicherung<sup>1)</sup>.

### **Porsche Card S: Eintrittskarte, Parkkarte, Bonuskarte, Kreditkarte**

Die Porsche Card S ist speziell auf Ihre Ansprüche an Mobilität und Komfort ausgelegt. Mit außergewöhnlichen Leistungen und Annehmlichkeiten bietet sie alles, was Sie von einer Kreditkarte auf höchstem Niveau erwarten.

Weitere Informationen sowie ein ausführliches Beratungsgespräch erhalten Sie direkt in Ihrem Porsche Zentrum.

Porsche Financial Services GmbH  
Porschestraße 1  
74321 Bietigheim-Bissingen  
Telefon 0711 911-12003  
Telefax 0711 911-12555

<sup>1)</sup> Risikoträger: HDI Versicherung AG.

## Porsche Verwertung und weitere Informationen.

Bei Porsche gelten hohe Standards. Auch in Sachen Qualitätssicherung und Umweltverträglichkeit. Bestes Beispiel hierfür: unser umfassendes Recycling-Konzept. Bereits in der Entwicklungsphase unserer Fahrzeuge versuchen wir, alle weltweit bekannten Recycling-Vorschriften zu berücksichtigen. Ergebnis: die verwertungs- und recyclinggerechte Konstruktion der Fahrzeuge sowie ihrer Bauteile. Wir bemühen uns stetig, die Umweltfreundlichkeit unserer Fahrzeuge noch weiter zu verbessern.

Wir möchten die Möglichkeiten in puncto Ressourcenschonung und Umweltverträglichkeit sinnvoll ausschöpfen. In Hinsicht auf Modullösungen für eine möglichst unkomplizierte Demontage der Fahrzeuge im Falle ihrer Verwertung. Und in Bezug auf die Trennmöglichkeit in sortenreine Materialfraktionen. Alle Werkstoffe sind für das spätere sortenreine Recycling gekennzeichnet. Die Verringerung der Kunststoffvielfalt vereinfacht diese Möglichkeiten. Überall dort, wo Kunststoffzyklate (aus Recycling gewonnene

Kunststoffe) oder auch nachwachsende Rohstoffe unsere hohen technischen Anforderungen erfüllen, werden sie eingesetzt.

Porsche hat ein System mit Rücknahme- und Verwertungsstrukturen aufgebaut. Ausschließlich zertifizierte Demontagebetriebe dürfen Fahrzeuge zur Verwertung bzw. Entsorgung zerlegen sowie Flüssigkeiten entnehmen. Natürlich stets anhand unserer detaillierten Demontage- und Trockenlegungsanleitungen und unter Einhaltung der aktuellen Altfahrzeugrichtlinie. Dabei konzentriert sich die Verwertung bei uns schon lange nicht mehr nur auf die metallischen Materialien. Auch Kunststoffe und Betriebsflüssigkeiten werden in zunehmendem Maße der Verwertung zugeführt.

Dass nicht nur die Umwelt etwas von der Abfallverringerung hat, sondern auch Sie, zeigt sich unter anderem durch den Einsatz von ausgewählten Betriebsflüssigkeiten mit Langzeitbefüllqualität, reduzierte Wartungsumfänge und lange Wartungsintervalle.

**Weitere Informationen zur Ausstattung und zu Equipment, dem Original Porsche Zubehör-Angebot, erhalten Sie bei Ihrem Porsche Zentrum, unter [www.porsche.com](http://www.porsche.com) oder Telefon 01805 356-911, Fax 01805 356-912 (Festnetzpreis 14 ct/min; Mobilfunkpreise max. 42 ct/min).**

Preise haben nur Gültigkeit in Verbindung mit einer Neuwagenbestellung. Bei nachträglichen Einbauten und bei Einbauten, die in der Produktion nicht mehr berücksichtigt werden können, haben diese Preise keine Gültigkeit. Unverbindliche Preisempfehlung in Euro ab Werk einschließlich Einbau und 19% MwSt. Alle Preise sind gültig für Fahrzeuge ab dem 30.06.2017.

Irrtümer, Änderungen von Konstruktion, Form, Ausstattung und Lieferumfang/-zeit sowie Abweichungen in Farbton und Material bleiben vorbehalten.

Bitte informieren Sie sich über die lieferbaren Artikel und den genauen Ausstattungsumfang bei Ihrem Porsche Zentrum/Händler. Für die Auslieferung des Fahrzeugs im Porsche Zentrum fallen in der Regel Kosten an, die durch das verkaufende Porsche Zentrum festgelegt werden. Bitte erkundigen Sie sich danach bei Ihrem Porsche Zentrum/Händler.

© Dr. Ing. h.c. F. Porsche AG, 2017  
Alle Texte, Bilder und sonstigen Informationen in dieser Preisliste unterliegen dem Urheberrecht der Dr. Ing. h.c. F. Porsche AG.

Jede Vervielfältigung, Wiedergabe oder sonstige Nutzung ohne vorherige schriftliche Zustimmung der Dr. Ing. h.c. F. Porsche AG ist unzulässig.

Porsche, das Porsche Wappen, 911, PDK, PCCB, PCM, PSM, Equipment und weitere Kennzeichen sind eingetragene Marken der Dr. Ing. h.c. F. Porsche AG.

## Index Bestell-Nummern.

<b>#</b>		
579	6-Punkt-Gurt für Beifahrerseite	34
<b>A</b>		
	CGU/XUB	
	Abdeckung Scheinwerferreinigungsanlage lackiert	26
581	Ablagenetz Beifahrerfußraum	37
P07	Adaptive Sportsitze Plus	32
P13	Automatisch abblendende Innen- und Außenspiegel mit integriertem Regensensor	28
<b>B</b>		
CHL	Blende Klimabedienteil lackiert	38
CLN	Blenden Gurtaustritt Alcantara®	44
9VL	BOSE® Surround Sound-System	50
<b>C</b>		
QR5	Chrono Paket und Vorrüstung Laptrigger	51
003	Clubsportpaket	34
<b>D</b>		
XLJ	Deckel Ablagefach Alcantara® mit Porsche Wappen	44
XLG	Deckel Ablagefach Alcantara® mit „PORSCHE“ Schriftzug	44
QV3	Digitalradio	50

<b>E</b>		
P98	Entfall Audio- und Kommunikationssystem	51
	574 Entfall Klimaautomatik	30
	498 Entfall Modellbezeichnung	26
<b>F</b>		
DFS	Fahrzeugschlüssel lackiert mit Schlüsseletui Leder	38
CSX	Fensterdreieck Carbon	26
509	Feuerlöscher	35
810	Fußmatten	37
CHM	Fußmatten Carbon mit Ledereinfassung	45
<b>G</b>		
CMT	Gurtdurchführung Sportschalensitz lackiert	38
<b>H</b>		
608	HomeLink® (Garagentoröffner)	35
<b>I</b>		
CHN	Individuelle Fußmatten Carbon mit Ledereinfassung	45
CFX	Individuelle Fußmatten mit Ledereinfassung	43
CXE	Individuelle Türeinstiegsblenden Carbon beleuchtet	45

<b>EKA/EKB</b>		
	Interieur-Paket lackiert	38
<b>EKC/EKD</b>		
	Interieur-Paket Leder	42
<b>XVX</b>	Interieur-Paket Ziernähte und Stickungen in abweichender Farbe	42
<b>CZW</b>	Interieur-Zusatzpaket Schalttafel Leder	42
<b>CLP</b>	Interieur-Zusatzpaket Türtafel Leder/Alcantara®	44
<b>K</b>		
082	Kraftstofftank 90 l	21
<b>L</b>		
CDN	Lamellen Luftdüsen lackiert	38
<b>XWY</b>	LED-Hauptscheinwerfer schwarz, inkl. Porsche Dynamic Light System (PDLS)	28
886	Lenkradkranz mit 12-Uhr-Markierung in Rot	41
878	Lenkradkranz und Wählhebel Glattleder in Schwarz	41
630	Licht-Design-Paket	28
474	Liftsystem Vorderachse	21
<b>CTR</b>	Luftdüsen lackiert	38
<b>S9Y</b>	Werksabholung Leipzig inkl. dynamischer Fahrinweisung	53
900	Werksabholung Zuffenhausen	53

<b>M</b>		
XZM	Mitteltunnel vorn Leder	43
<b>P</b>		
EFA	Pedalerie und Fußstütze Aluminium	45
712	Porsche Vehicle Tracking System Plus (PVTS Plus)	35

## Index Bestell-Nummern.

<b>R</b>			<b>V</b>		
583	Raucherpaket	37	XNS	Verkleidung Lenksäule Leder	42
XDH	Räder lackiert in Platinum (seidenglanz)	23	XVA	Verkleidung Lenksäule Leder mit farblich abweichender Ziernaht	42
XDK	Räder lackiert in Schwarz (seidenglanz)	23	<b>W</b>		
346	Räder lackiert silberfarben	23	P70	Weissach-Paket	25
7X9	Rückfahrkamera	35	080	Weissach-Paket ohne Überrollbügel	25
<b>S</b>			S9Y	Werksabholung Leipzig inkl. dynamischer Fahreinweisung	53
342	Sitzheizung	31	900	Werksabholung Zuffenhausen	53
XLU	Sonnenblenden Alcantara®	43	<b>Z</b>		
XCS	SportDesign Außenspiegel- Unterschale lackiert in Schwarz (hochglanz)	28	749	Ziernähte Lederausstattung in Rot	41
P03	Sportschalensitze	31			
<b>T</b>					
454	Tempostat	35			
XXD	Türeinsteigsblenden Carbon beleuchtet	44			
XJA	Türöffner lackiert in Schwarz (hochglanz)	26			



